



ECKOLD AG

Handzange

HZ 51

Das stabile und leicht tragbare Eckold Werkzeug mit manuellem Antrieb zum Umformen und Clinchen

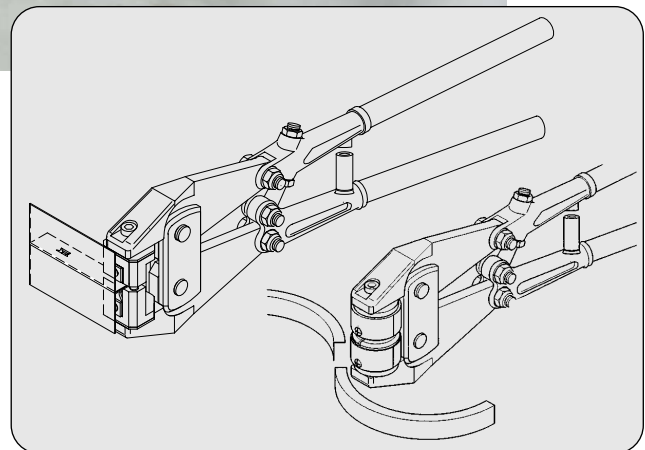

Mit der Handzange können Blechprofile oder Flansch-kanten durch Stauchen oder Strecken angepasst und korrigiert werden.

Auch Clinchen ist mit der Handzange möglich.

Damit können Metallteile ohne Wärmeeinwirkung und Zusatzwerkstoffe energiesparender verbunden werden.

HZ 51 Handzange

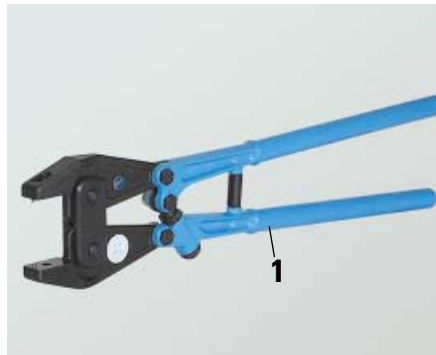

Technische Daten HZ 51:

Antrieb	manuell
Länge	ca. 650 mm
Ausladung	ca. 43 mm
Gewicht	ca. 4.8 kg
Verwendung	Stauchen Strecken Clinchen

Werkzeug FWA 405



Leistung HZ 51:

Stauchen/Strecken

max. 1.0 mm	Stahl
	Tiefziehqualität
max. 1.5 mm	Alu. (weich, umformbar)

Clinchen

Stahl Tiefziehqualität
max. 2 x 1.2 mm
norm. 2 x 0.5 mm bis 2 x 1.0 mm

Werkzeug FWR 407



Bestellnummern:

- 1) **1 Stck Handzange HZ 51**
001.100.0000
- 2) **1 Satz Werkzeuge FWA 405**
40 mm Ø, zum Stauchen
004.030.0030
- 3) **1 Satz Werkzeuge FWR 407**
40 mm Ø, zum Strecken
004.050.0030
- 4) **1 Satz Clinch-
Werkzeugträger HZ 51 DF**
012.090.0040
- 5) 1 Stck Clinchstempel
701.../702....
- 6) 1 Stck Clinchmatrize
721.../722....

HZ 51 DF Clinch- Werkzeugträger

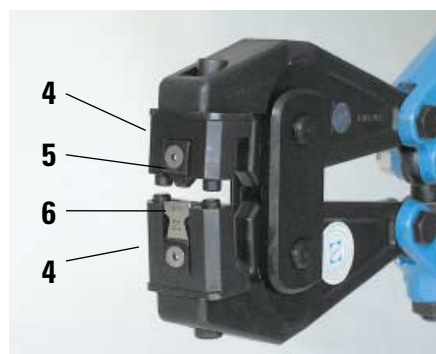

Anmerkung:

Es können Einsätze für 3.0 und 4.0 mm S-DF eingebaut werden. Auswahl entsprechend Materialstärke und -qualität.